

## BAA S390.03 M2000

### SVP-Umstellventil – Modell 2000 SVP changeover valve – Model 2000

**DN 10 – 20 / DN 1/2" – 3/8"**  
**DN 8-ISO - DN15-ISO**

Hand- und pneum. betätigt  
Manually and pneum. operated

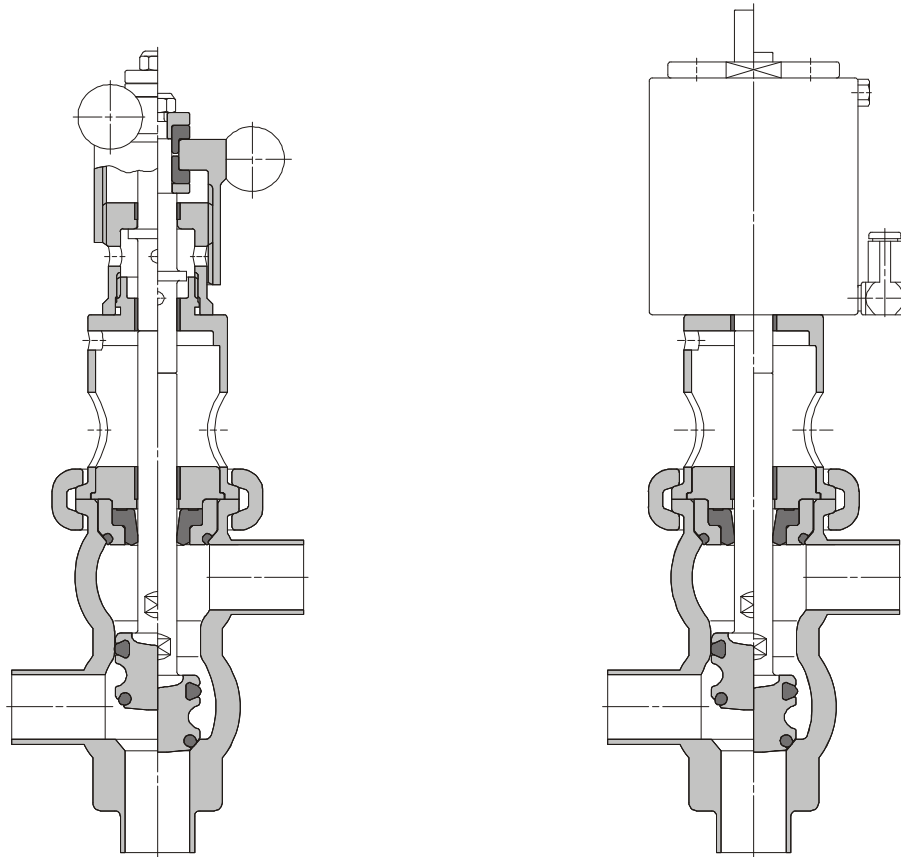





Änderung	Datum	Name	Änderung	Datum	Name	Änderung	Datum	Name	Änderung	Datum	Name

erst. am/von 09.02.2006 Graf  
gepr. am/von 09.02.2006

**Inhalt / Contents**

<b>Sicherheitshinweise / Safety instructions</b> .....	<b>3</b>
Allgemeines / General .....	3
Wartungs- und Instandhaltungsarbeiten / Maintenance .....	4
Veränderungen am SVP-Umstellventil / Modification of the SVP changeover valve .....	5
SVP-Umstellventile mit Rückmeldung / SVP changeover valves with feedback .....	5
Ersatzteile / Spare parts .....	5
<b>Technische Daten / Technical data</b> .....	<b>6</b>
Werkstoffdaten / Materials .....	8
CIP-Reinigung / CIP-Cleaning .....	9
Oberflächen / Surfaces .....	9
Ventilanschlussverrohrung / Valve connection piping .....	9
Rückmeldesysteme / Control systems .....	10
Elektrische und pneumatische Anschlüsse / Electrical and pneumatic connections .....	<b>Fehler!</b>
<b>Textmarke nicht definiert.</b>	
Steuerluft / Control air .....	11
<b>Ventilfunktion / Valve function</b> .....	<b>12</b>
SVP-Umstellventil mit Handantrieb / SVP changeover valve with manual drive .....	12
SVP-Umstellventil mit SVP-Steuerkopf luftöffnend – federschließend SVP changeover valve with SVP actuator air opened – spring closed .....	12
SVP-Umstellventil mit SVP-Steuerkopf federöffnend – luftschließend SVP changeover valve with SVP actuator spring opened – air closed .....	13
SVP-Umstellventil mit SVP-Steuerkopf luftöffnend – luftschließend SVP changeover valve with SVP actuator air opened – air closed .....	13
<b>Montagehinweise / Installation instructions</b> .....	<b>14</b>
Allgemeine Hinweise / General remarks .....	14
Auslieferungszustand / Delivery condition .....	14
Einbaurichtlinien / Installation instructions .....	14
Einschweißrichtlinien / Welding instructions .....	14
Schweißnahtvorbereitung / Weld preparation .....	14
Schweißen / Welding .....	15
Schweißzusatzwerkstoff / Weld filler materials .....	15
Schweißnahtbehandlung / Weld finishing .....	15
Reinigung / Cleaning .....	15
Montage / Assembly .....	15
<b>Demontage – Montage / Dismantling – Assembly</b> .....	<b>16</b>
Vor der Demontage / Before disassembly .....	16
Montagewerkzeuge / Mounting tools .....	18
SVP-Umstellventil, handbetätigt / SVP changeover valve, manually operated .....	18
Pneum. SVP-Umstellventil / Pneum. SVP changeover valve .....	20
Montagehinweise / Assembly instructions .....	22
<b>Inbetriebnahme / Start-up</b> .....	<b>23</b>
<b>Instandhaltung / Maintenance</b> .....	<b>24</b>
<b>Ersatzteilliste / List of spare parts</b> .....	<b>25</b>
<b>EG-Herstellererklärung / EC Manufacturer's Declaration</b> .....	<b>27</b>
<b>CE-Kennzeichnung / CE designation</b> .....	<b>28</b>
<b>Serviceanschrift / Service adress</b> .....	<b>30</b>

**Sicherheitshinweise / Safety instructions**

 <p><b>Gefahr</b></p> <p>Dieses Symbol bedeutet eine <u>unmittelbar drohende Gefahr</u> für das Leben und die Gesundheit von Personen!</p> <p>Das Nichtbeachten dieser Hinweise kann schwere gesundheitliche Auswirkungen zur Folge haben, bis hin zu lebensgefährlichen Verletzungen mit und ohne Todesfolge.</p>	 <p><b>Danger</b></p> <p>This symbol indicates a <u>direct and immediate danger</u> to the life and health of persons!</p> <p>Failure to observe these warnings may result in serious damage to health, up to and including life-threatening injuries which may or may not be fatal.</p>
 <p><b>Vorsicht</b></p> <p>Dieses Symbol bedeutet eine <u>möglicherweise gefährliche Situation!</u></p> <p>Das Nichtbeachten dieser Hinweise kann leichte Verletzungen zur Folge haben oder zu Sachbeschädigungen führen.</p>	 <p><b>Caution</b></p> <p>This symbol indicates a <u>potentially hazardous situation!</u></p> <p>Failure to observe these warnings may result in less serious injuries, or damage to material property.</p>
 <p>Dieses Zeichen weist Sie auf wichtige Informationen <u>auf den sachgerechten Umgang</u> mit dem SVP-Umstellventil hin, die unbedingt beachtet werden müssen.</p> <p>Das Nichtbeachten dieser Hinweise kann zu Störungen bei dem Ventil oder in der Umgebung führen</p>	 <p>This sign draws your attention to important information about <u>the proper use</u> of the SVP changeover valve. It is essential for this information to be observed.</p> <p>Failure to observe these instructions may cause malfunctions in the valve or in its vicinity.</p>

**Allgemeines / General**

- Die SVP-Umstellventile der Firma SÜDMO Components GmbH sind nach dem Stand der Technik und den anerkannten sicherheitstechnischen Regeln gebaut. Von diesen SVP-Umstellventilen können aber Gefahren ausgehen, wenn sie vom Bedienpersonal unsachgemäß oder zu nicht bestimmungsgemäßen Gebrauch eingesetzt werden. Dadurch können Gefahren für Leib und Leben des Benutzers oder Dritter bzw. Beeinträchtigungen des SVP-Umstellventils und anderer Sachwerte entstehen.
- Jede Person, die im Betrieb des Anwenders mit der Montage, Inbetriebnahme, Bedienung und Wartung dieses SVP-Umstellventils befasst ist, muss die komplette Betriebsanleitung (insbesondere alle aufgeführten Sicherheitshinweise) gelesen und verstanden haben.
- Neben den Hinweisen dieser Betriebsanleitung gelten selbstverständlich:
  - einschlägige Unfallverhütungsvorschriften
  - allgemein anerkannte sicherheitstechnische Regeln
  - nationale Vorschriften des Verwenderlandes
  - betriebsinterne Arbeits- und Sicherheitsvorschriften.
- SVP changeover valves from SÜDMO Components GmbH are manufactured in accordance with state-of-the-art standards and the recognized safety rules. However, these SVP changeover valve may constitute a hazard if used by operating personnel improperly or for a purpose other than the intended one. This may result in a risk to life and limb of the user or of third parties, or cause damage to the SVP changeover valve and other material property.
- Each person concerned with installation, commissioning, operation and maintenance of this SVP changeover valve must have read and understood the complete operating instructions, and in particular all safety instructions.
- In addition to these operating instructions, the following are of course also valid:
  - pertinent accident prevention regulations
  - generally recognized safety rules
  - national regulations of the country of use
  - in-house work and safety regulations.

**Wartungs- und Instandhaltungsarbeiten / Maintenance**

- Die SVP-Umstellventile dürfen nur durch qualifiziertes Personal gewartet und instandgesetzt werden. Qualifiziertes Personal im Sinne der Betriebsanleitung sind Personen, die mit Montage, Inbetriebsetzung und Betrieb dieses Produktes vertraut sind und über die ihrer Tätigkeit entsprechenden Qualifikationen verfügen wie z.B.
  - Ausbildung oder Unterweisung gemäß den aktuellen Standards der Sicherheitstechnik in Pflege und Gebrauch angemessener Sicherheitsausrüstungen
  - Schulung in Erster Hilfe
  - Bei Anlagen mit Explosionsschutz: Ausbildung oder Unterweisung bzw. Berechtigung, Arbeiten an explosionsgefährdeten Anlagen durchzuführen (ATEX-Vorschriften beachten).
- Our SVP changeover valves should be maintained and commissioned only by qualified personnel. Qualified personnel in the sense of the operating instruction are persons which are familiar with assembly, commissioning and operation of this product and have corresponding qualifications
  - Training or instruction according to the current standards of the security techniques concerning corresponding care and use of the security devices
  - First Aid training
  - Plants with explosion protection: Training, instruction or authorization to effect works on explosive plants (pay attention to ATEX requirements).

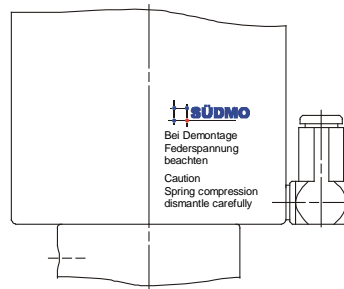



Skizze A / Sketch A

- Vor sämtlichen Wartungs- und Instandhaltungsarbeiten ist sicherzustellen bzw. zu beachten:
  - entleeren der Rohrleitung
  - nur im drucklosen Zustand und bei ausgeschalteter Medienzuführung durchführen
  - sich über mögliche Gefahren, welche durch Rückstände des Betriebsmediums entstehen könnten, zu informieren und ggf. geeignete Maßnahmen zu treffen (Sicherheitshandschuhe, Schutzbrille etc.).
  - ggf. Armaturen abkühlen lassen.
  - Inbetriebnahme der Anlage durch Dritte ausschließen.
  - Druckpolster, welche sich in abgesperrten Rohrleitungen bilden können, entgegenzuwirken.
  - Montage nach Montageanweisung vornehmen.
  - Wird beim Ausbau des Steuerkopfes die Schließfeder nicht vorgespannt, besteht beim Lösen der Klemmverbindung Verletzungsgefahr durch freiwerdende Federspannung des Antriebes (siehe Aufkleber – Skizze A)
  - Stromversorgung unterbrechen.
  - SVP-Umstellventil, wenn möglich, aus dem Rohrleitungsabschnitt herausnehmen.
- Before starting maintenance please make sure that:
  - discharge of the pipeline
  - please effect only when there is no pressure and no product in the pipeline
  - to be informed about possible dangers which can occur due to the product and to take the corresponding measures (security glove, protecting glasses)
  - Cool down the components if required
  - exclude commissioning of the plant by a third party
  - counteract against cushion pressure which can occur in isolated pipelines
  - Do assembly in accordance with assembly instructions.
  - if the closing springs are not preloaded when removing the actuator, there might be danger of injury when the clamping joint is loosened because the drive releases spring tension (see label – sketch A)
  - switch off the power supply .
  - take the SVP changeover valve out of the pipeline section if possible.
- Es ist jede Arbeitsweise zu unterlassen, welche die Sicherheit und Funktion des SVP-Umstellventils beeinträchtigt.
- Any method of working that impairs the safety and function of the SVP changeover valve must be avoided.

**Veränderungen am SVP-Umstellventil  
Modification of the SVP changeover valve**

- Der Bediener ist verpflichtet, das SVP-Umstellventil bestimmungsgemäß, sicherheits- und gefahren bewusst zu betreiben. Eintretende Veränderungen am SVP-Umstellventil, welche die Funktion und die Sicherheit beeinträchtigen, sind sofort zu melden. Der Anwender ist verpflichtet, das SVP-Umstellventil nur im einwandfreiem Zustand zu betreiben.
- The user is obligated to ensure that the SVP changeover valve is always operated in accordance with its designated use and only by safety-conscious persons who are fully aware of the risks involved in its operation. Changes to the SVP changeover valve which impair its functioning or safety must be reported immediately. The user is obligated to ensure that the SVP changeover valve is always operated in technically perfect condition.

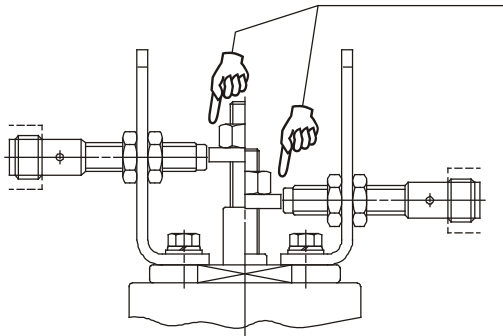

 <b>Gefahr</b>	 <b>Danger</b>
<p>⇒ <b>Veränderungen am SVP-Umstellventil sind streng verboten.</b></p>	<p>⇒ <b>Modification of the SVP changeover valve is strictly prohibited.</b></p>

**SVP-Umstellventile mit Rückmeldung  
SVP changeover valves with feedback**



 <b>Gefahr Danger</b>	<p><b>Nicht in die Rückmeldung greifen ⇒ <u>Unfallgefahr.</u></b>  <b>Gliedmaßen können gequetscht oder abgetrennt werden.</b></p> <p><b>Don't put fingers into check-back signal. ⇒ <u>Accident risk.</u></b>  <b>Fingers can be crushed or cut off</b></p>
---	--

**Ersatzteile / Spare parts**

 <b>Vorsicht</b>	 <b>Caution</b>
<p>➤ <b>Ausschließlich Original SÜDMO Ersatzteile verwenden</b></p> <ul style="list-style-type: none"> <li>• SÜDMO-Ersatzteile siehe beige-fügte Ersatzteilliste</li> <li>• Bei Verwendung anderer Ersatzteile → Haftungsausschluss</li> </ul>	<p>➤ <b>Please use only original SÜDMO spare parts</b></p> <ul style="list-style-type: none"> <li>• SÜDMO spare parts see list of spare parts</li> <li>• exclusion of liability by using other spare parts.</li> </ul>

**Technische Daten / Technical data**

**SVP-Umstellventil, handbetätigt / SVP changeover valve, manually operated**

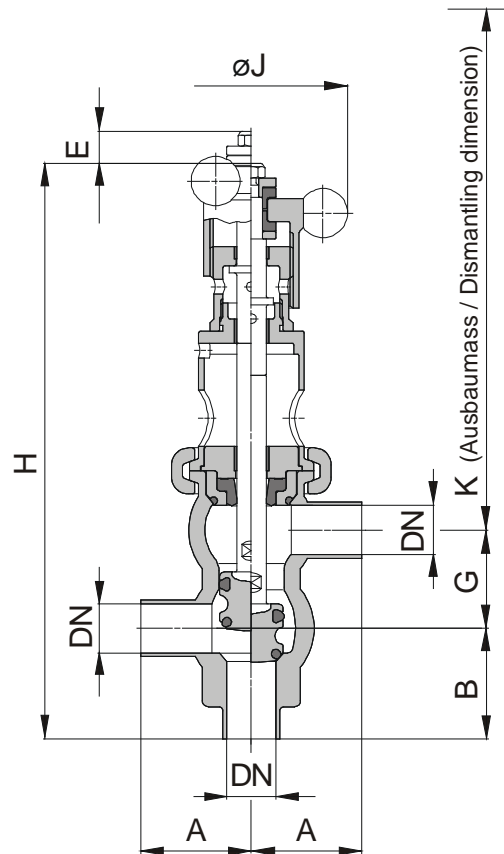

DN	Rohr / Tube	A	B	E	G	H	øJ	K
<b>Metrisch / Metric</b>								
10	ø13 x 1,5	45	45	13	40	234	78	230
15	ø19 x 1,5	45	45	13	40	234	78	230
20	ø23 x 1,5	45	45	13	40	234	78	230
<b>Zoll / OD-Tube</b>								
½"	ø12,70 x 1,65	45	45	13	40	234	78	230
¾"	ø19,05 x 1,65	45	45	13	40	234	78	230
<b>ISO</b>								
8	ø13,5 x 1,6	45	45	13	40	234	78	230
10	ø17,2 x 1,6	45	45	13	40	234	78	230
15	ø21,3 x 1,6	45	45	13	40	234	78	230

**Pneum. SVP-Umstellventil / Pneum. SVP changeover valve**

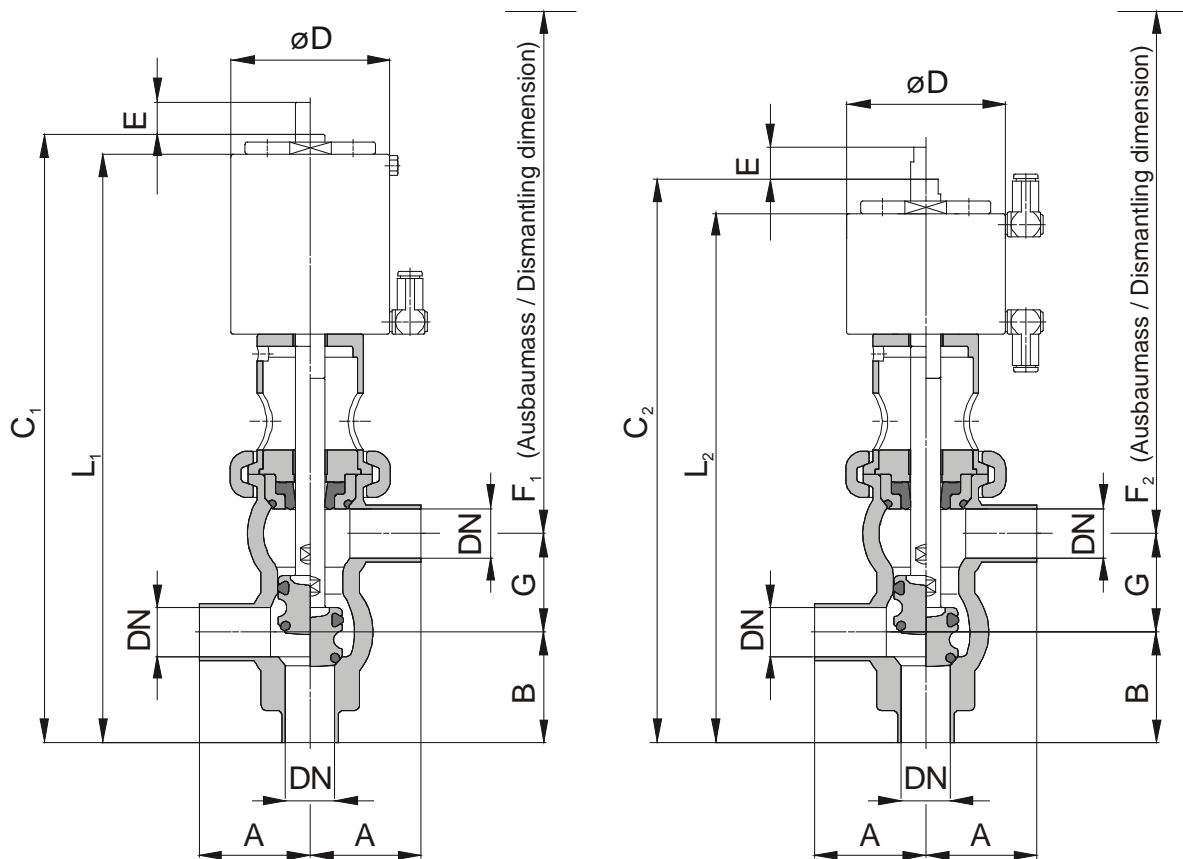

DN	Rohr / Tube	A	B	C <sub>1</sub>	C <sub>2</sub>	øD	E	F <sub>1</sub>	F <sub>2</sub>	G	L <sub>1</sub>	L <sub>2</sub>
<b>Metrisch / Metric</b>												
10	ø13 x 1,5	45	45	247	229	64,5	13	245	219	40	239	221
15	ø19 x 1,5	45	45	247	229	64,5	13	245	219	40	239	221
20	ø23 x 1,5	45	45	247	229	64,5	13	245	219	40	239	221
<b>Zoll / OD-Tube</b>												
½"	ø12,70 x 1,65	45	45	247	229	64,5	13	245	219	40	239	221
¾"	ø19,05 x 1,65	45	45	247	229	64,5	13	245	219	40	239	221
<b>ISO</b>												
8	ø13,5 x 1,6	45	45	247	229	64,5	13	245	219	40	239	221
10	ø17,2 x 1,6	45	45	247	229	64,5	13	245	219	40	239	221
15	ø21,3 x 1,6	45	45	247	229	64,5	13	245	219	40	239	221

**Anwendung:** Umschaltventil  
**Einsatz:** keimarme Prozesse  
**Absperrdichtigkeit:** 6 bar max.  
**Vakuum:** Leckrate (mbar x l/s) = 1,5 x 10<sup>-5</sup>

**Application:** changeover valve  
**For use in:** low-germ processes  
**Shut-off tightness:** 6 bar max.  
**Vacuum:** Leakage rate (mbar x l/s) = 1.5 x 10<sup>-5</sup>

**Werkstoffdaten / Materials**

**Dichtungswerkstoffe**

Dichtungen produktberührend:

- ⇒ EPDM:  
Dauergebrauchs-temperatur in Luft: -40°C bis +130°C  
  
Beständig gegen:  
Heißwasser: bis 100°C  
Dampf: bis 130°C Dauerbelastung, kurzfristig bis 150°C  
  
Bierwürze: bis 100°C  
Natronlauge: bis 100°C und einer Konzentration bis 5 %  
Salpetersäure: bis 60°C und einer Konzentration bis 3 %  
Peressigsäure: bis 80°C und einer Konzentration bis 0,7 %  
Himbeeraroma bei Raumtemperatur  
Kirscharoma bei Raumtemperatur
- ⇒ VMQ (Silikon)  
Dauergebrauchs-temperatur in Luft: -50°C bis +200°C  
  
Beständig gegen:  
Heißwasser: bis 100°C  
Natronlauge: bis 60°C und einer Konzentration bis 2,5 %  
Salpetersäure: bis 60°C und einer Konzentration bis 1,2 %  
Peressigsäure: bis 80°C und einer Konzentration bis 0,7 %
- ⇒ HNBR  
Dauergebrauchs-temperatur in Luft: -25°C bis +130°C  
  
Beständig gegen:  
Heißwasser: bis 100°C  
Dampf: bis 130°C Dauerbelastung, kurzfristig bis 150°C  
Natronlauge: bis 100°C und einer Konzentration bis 5 %  
Salpetersäure: bis 60°C und einer Konzentration bis 1,5 %
- ⇒ FPM  
Dauergebrauchs-Temperatur in Luft: -20°C bis +200°C  
  
Beständig gegen:  
Heißwasser: bis 80°C  
Natronlauge: bis 60°C und einer Konzentration bis 2,5 %  
Peressigsäure: bei Raumtemperatur und einer Konzentrat. bis 0,7 %  
Orangenaroma bei Raumtemperatur  
Mandarinaroma bei Raumtemperatur

**Seal materials**

Seals in contact with product:

- ⇒ EPDM:  
Temperature for continuous application in air: -40°C to +130°C  
  
Resistant against:  
Hot water: to 100°C  
Steam: to 130°C for continuous application, to 150°C for short time  
  
Wort: to 100°C  
Sodium hydroxide: to 100°C and concentration to 5 %  
Nitric acid: to 60°C and concentration to 3 %  
Peracetic acid: to 80°C and concentration to 0,7 %  
Raspberry flavor: room temperature  
Cherry flavor: room temperature
- ⇒ VMQ (silicone)  
Temperature for continuous application in air: -50°C to +200°C  
  
Resistant to:  
Hot water: to 100°C  
Sodium hydroxide: to 60°C and concentration to 2,5 %  
Nitric acid: to 60°C and concentration to 1,2 %  
Peracetic acid: to 80°C and concentration to 0,7 %
- ⇒ HNBR  
Temperature for continuous application in air: -25°C to +130°C  
  
Resistant to:  
Hot water: to 100°C  
Steam: to 130°C for continuous application, to 150°C for short time  
Sodium hydroxide: to 100°C and concentration to 5 %  
Nitric acid: to 60°C and concentration to 1,5 %
- ⇒ FPM  
Temperature for continuous application in air: -20°C to +200°C  
  
Resistant to:  
Hot water: to 80°C  
Sodium hydroxide: to 60°C and concentration to 2,5 %  
Peracetic acid: room temperature and concentration to 0,7 %  
Orange flavor: room temperature  
Mandarin flavor: room temperature

**Die Einsatzparameter der Dichtungen sind abhängig von:**



- ⇒ Einsatzdauer pro Tag
- ⇒ Schaltintervalle
- ⇒ Art des Produktes, Temperatur usw.
- ⇒ Art der Reinigung (CIP / SIP)

**The application parameters depend on:**



- ⇒ Application duration per day
- ⇒ Switching intervals
- ⇒ Kind of product, temperature etc...
- ⇒ type of cleaning (CIP / SIP)

**Edelstähle**

Produktberührte Teile: 1.4404 (AISI 316L)  
Optional: 1.4435 (AISI 316L)  
Nicht produktberührte Teile: 1.4301 (AISI 304)

**Stainless steel**

Parts in contact with product: 1.4404 (AISI 316L)  
Optional: 1.4435 (AISI 316L)  
Parts not in contact with product: 1.4301 (AISI 304)

**CIP-Reinigung / CIP-Cleaning**



- ⇒ Ventilinnenräume müssen regelmäßig gereinigt werden
- ⇒ Sicherheitsdatenblätter der Reinigungsmittelhersteller beachten!
- ⇒ Nur Reinigungsmittel verwenden, die Dichtungen und Edelstahl nicht angreifen und nicht schmirgeln.



- ⇒ Valve inner chambers must be cleaned regularly.
- ⇒ Observe the safety information sheets issued by the detergent manufacturers!
- ⇒ Only use detergents which are non-abrasive and non-aggressive towards seals and stainless steel.

**Oberflächen / Surfaces**

Produktberührte Oberflächen:  $R_a \leq 0,8 \mu\text{m}$   
Optional: e-poliert  
höherwertigere Oberflächen auf Kundenwunsch

Surfaces in contact with product:  $R_a \leq 0.8 \mu\text{m}$   
Optional: E-polished  
Higher quality surfaces on request

Nicht produktberührte Oberflächen: metallblank,  
 $R_a \leq 1,6 \mu\text{m}$

Surfaces not in contact with product: bright-turned,  
 $R_a \leq 1,6 \mu\text{m}$

**Ventilanschlussverrohrung / Valve connection piping**

**Einbaulage**

Senkrecht  
Leerlaufen von Ventil und Rohrleitung berücksichtigen.

**Installation position**

Vertical  
Ensuring that product can drain from valve and piping..

**Einbauhinweise**

Ventildemontage siehe Seite 15.

**Installation instructions**

Dismantle valve in accordance with page 15.



- ⇒ Dichtungen vor dem Schweißen ausbauen.
- ⇒ Gehäuse spannungs- und verzugsfrei einschweißen.
- ⇒ Keine Fremdkörper in die Rohrleitung einbringen.



- ⇒ Remove seals before welding.
- ⇒ Valve body must be free from stress and distortions when welded.
- ⇒ Do not allow any foreign bodies to enter the piping.

**Rückmeldesysteme / Control systems**

**Einfache Rückmeldung**

- ⇒ Meldung:  
Ventilstellung "Auf" oder "Zu"
- ⇒ Induktiver Rückmelder -  
Gewinde M 8 gemäß Kundenauftrag
- ⇒ Rückmelderdaten - siehe Datenblatt  
des Rückmelderherstellers
- ⇒ Anbausatz für Rückmeldung  
Best.-Nr. 2125977

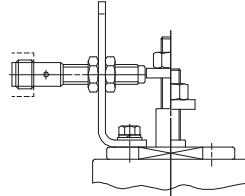

**Single feedback**

- ⇒ signal:  
open or closed valve position
- ⇒ inductive feedback - thread M 8  
according to customer order
- ⇒ feedback data - refer to the data  
sheet of the manufacturer of the  
feedback
- ⇒ mounting set for check-back signal  
order number 2125977

**Doppelte Rückmeldung**

- ⇒ Meldung:  
Ventilstellung "Auf" und "Zu"
- ⇒ Induktiver Rückmelder -  
Gewinde M 8 gemäß Kundenauftrag
- ⇒ Rückmelderdaten - siehe Datenblatt  
des Rückmelderherstellers
- ⇒ Anbausatz für Rückmeldung  
Best.-Nr. 2125977

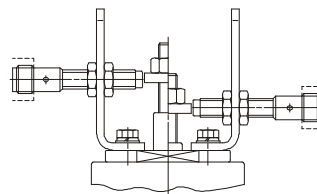

**Double feedback**

- ⇒ signal:  
open or closed valve position
- ⇒ inductive feedback - thread M 8  
according to customer order
- ⇒ feedback data - refer to the data  
sheet of the manufacturer of the  
feedback
- ⇒ mounting set for check-back signal  
order number 2125977

**Prozess-Steuerkopf Typ 1066**

- Technische Daten  
siehe BA1066 Fa. Bürkert
- Pneum. Anschlüsse  
siehe BA1066 Fa. Bürkert
- Elektrische Anschlüsse  
siehe BA1066 Fa. Bürkert
- Wartung  
siehe BA1066 Fa. Bürkert

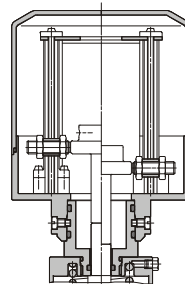

**Process control head type 1066**

- Technical data  
refer to BA1066 from Bürkert
- Pneum. connections  
refer to BA1066 from Bürkert
- Electrical connections  
refer to BA1066 from Bürkert
- Maintenance  
refer to BA1066 from Bürkert

**Prozess-Steuerkopf Typ IntelliTop (8680)**

- Technische Daten  
siehe BA 8680 Fa. Bürkert
- Pneum. Anschlüsse  
Siehe BA 8680 Fa. Bürkert
- Elektrische Anschlüsse  
siehe BA 8680 Fa. Bürkert
- Wartung  
siehe BA 8680 Fa. Bürkert

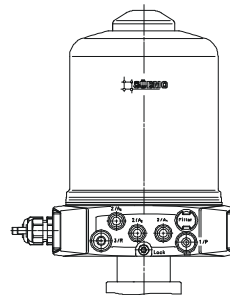

**Process control head type IntelliTop (8680)**

- Technical data  
refer to BA 8680 from Bürkert
- Pneum. connections  
refer to BA 8680 from Bürkert
- Electrical connections  
refer to BA 8680 from Bürkert
- Maintenance  
refer to BA 8680 from Bürkert

**Elektrische und pneumatische Anschlüsse / Electrical and pneumatic connections**

**Elektrische Anschlüsse**

Montage nach Einbau der Armatur durchführen.



**E-Montage durch Fachkräfte**

- ⇒ Gültige VDE-EVU bzw. andere ortsübliche Vor-  
schriften beachten.
- ⇒ Betriebsspannung und Stromstärke teilespezifisch  
vor dem Anschließen prüfen.

**Electrical connections**

Connect up the electrical and pneumatic systems after installing the valve.



**Only qualified personnel may do electrical installation**

- ⇒ Observe VDE, IEE, IEC power utility and other  
locally applicable regulations.
- ⇒ Before connecting it up, check to see whether  
operating voltage and current match specifications.

**Pneumatische Anschlüsse**

- ⇒ Winkeleinschraubanschluss M 5  
Luftschlauch PE ø 6/4
- ⇒ USA: Winkeleinschraubanschluss M 5  
Luftschlauch PE ¼“ ø 6,35

**Pneumatic connections**

- ⇒ Angular screw-in-union M 5  
air hose PE ø 6/4
- ⇒ USA: Angular screw-in-union M 5  
air hose PE ¼“ ø 6,35

**Steuerluft / Control air**

Steuerluftdruck:

SVP-Steuerkopf: min. 6 bar – max. 8 bar

Control air pressure:

SVP actuator: min. 6 bar – max. 8 bar



***Nur saubere und trockene  
Steuerluft verwenden !***



***Only use clean and dry  
compressed air***

**Ventilfunktion / Valve function**

**SVP-Umstellventil mit Handantrieb  
SVP changeover valve with manual drive**

**Produktweg D ↔ A geöffnet**

- Anschluss U  
⇒ geschlossen  
⇒ Handkurbel bis auf Anschlag im Uhrzeigersinn drehen  
⇒ Schließkraft gegen Produktdruck 6 bar

**Produktweg D ↔ U geöffnet**

- Anschluss A  
⇒ geschlossen  
⇒ Handkurbel bis auf Anschlag gegen den Uhrzeigersinn drehen  
⇒ Schließkraft gegen Produktdruck 6 bar

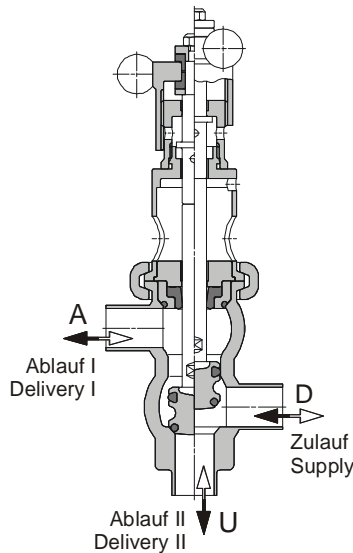

**Product path D ↔ A opened**

- Connection U  
⇒ closed  
⇒ rotate the hand-crank clockwise to the catch  
⇒ locking pressure against product pressure 6 bar

**Product path D ↔ U opened**

- Connection A  
⇒ closed  
⇒ rotate the hand-crank counter-clockwise to the catch  
⇒ locking pressure against product pressure 6 bar

**SVP-Umstellventil mit SVP-Steuerkopf luftöffnend – federschiließend  
SVP changeover valve with SVP actuator air opened – spring closed**

**Produktweg D ↔ A geöffnet**

- Anschluss U  
⇒ Federkraft geschlossen  
⇒ Steuerluftdruck 0 bar auf Luftanschluss L<sub>1</sub>  
⇒ Sicherheitsstellung  
⇒ Schließkraft gegen Produktdruck 6 bar

**Produktweg D ↔ U geöffnet**

- Anschluss A  
⇒ geschlossen  
⇒ Steuerluftdruck 6 bar auf Luftanschluss L<sub>1</sub>  
⇒ Schließkraft gegen Produktdruck 6 bar

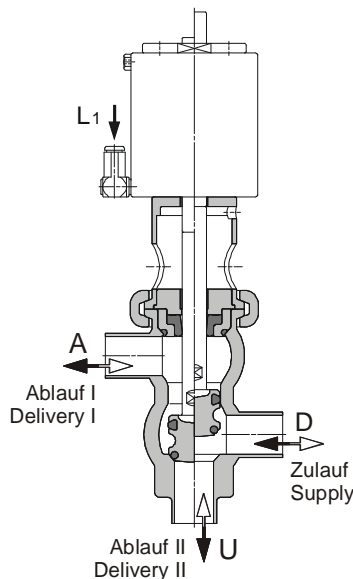

**Product path D ↔ A open**

- Connection U  
⇒ elastic force closed  
⇒ control air pressure 0 bar on air connection L<sub>1</sub>  
⇒ Sicherheitsstellung  
⇒ locking pressure against product pressure 6 bar

**Product path D ↔ U open**

- Connection A  
⇒ closed  
⇒ control air pressure 6 bar on air connection L<sub>1</sub>  
⇒ locking pressure against product pressure 6 bar

**SVP-Umstellventil mit SVP-Steuerkopf federöffnend – luftschließend**  
**SVP changeover valve with SVP actuator spring opened – air closed**

**Produktweg D ↔ A geöffnet**

Anschluss U

- ⇒ geschlossen
- ⇒ Steuerluftdruck 6 bar auf Luftanschluss L<sub>2</sub>
- ⇒ Schließkraft gegen Produktdruck 6 bar

**Produktweg D ↔ U geöffnet**

Anschluss A

- ⇒ Federkraft geschlossen
- ⇒ Steuerluftdruck 0 bar auf Luftanschluss L<sub>2</sub>
- ⇒ Sicherheitsstellung
- ⇒ Schließkraft gegen Produktdruck 6 bar

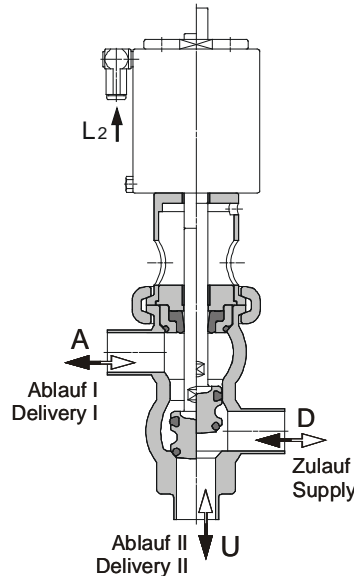

**Product path D ↔ A open**

Connection U

- ⇒ closed
- ⇒ control air pressure 6 bar on air connection L<sub>2</sub>
- ⇒ locking pressure against product pressure 6 bar

**Product path D ↔ U open**

Connection A

- ⇒ elastic force closed
- ⇒ control air pressure 0 bar on air connection L<sub>2</sub>
- ⇒ safety position
- ⇒ locking pressure against product pressure 6 bar

**SVP-Umstellventil mit SVP-Steuerkopf luftöffnend – luftschließend**  
**SVP changeover valve with SVP actuator air opened – air closed**

**Produktweg D ↔ A geöffnet**

Anschluss U

- ⇒ geschlossen
- ⇒ Steuerluftdruck 6 bar auf Luftanschluss L<sub>3</sub>
- ⇒ Schließkraft gegen Produktdruck 6 bar

**Produktweg D ↔ U geöffnet**

Anschluss A

- ⇒ geschlossen
- ⇒ Steuerluftdruck 6 bar auf Luftanschluss L<sub>4</sub>
- ⇒ Schließkraft gegen Produktdruck 6 bar

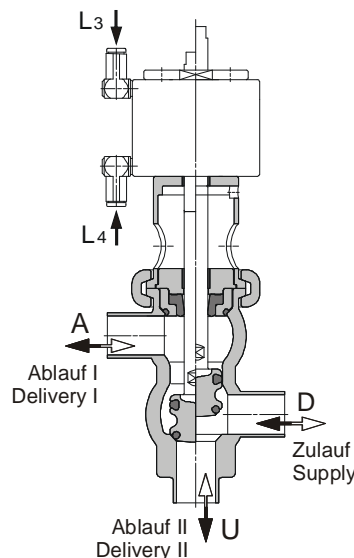

**Product path D ↔ A open**

Connection U

- ⇒ closed
- ⇒ control air pressure 6 bar on air connection L<sub>3</sub>
- ⇒ locking pressure against product pressure 6 bar

**Product path D ↔ U open**

Connection A

- ⇒ closed
- ⇒ control air pressure 6 bar on air connection L<sub>4</sub>
- ⇒ locking pressure against product pressure 6 bar

## Montagehinweise / Installation instructions

### Allgemeine Hinweise / General remarks

Wir empfehlen dringend die Montagearbeiten von geschultem Personal durchführen zu lassen.

We strongly recommend that the fittings should be installed by specially trained, qualified personnel.



**Schweißarbeiten nur durch geprüftes Fachpersonal (DIN 287-1 W11) durchführen.**



**Welding works have to be effected only by approved qualified personnel (DIN 287-1 W11).**

Für Schäden infolge unsachgemäßer Ausführung übernehmen wir keine Haftung

We cannot be held liable for any loss damage or injury resulting from incorrect installation.

### Auslieferungszustand / Delivery condition

- ⇒ Werksgeprüft und eingestellt.
- ⇒ Einbaufertig bzw. vorbereitet zum Einschweißen in die Rohrleitung

- ⇒ Factory-tested and adjusted
- ⇒ Ready for installation or for welding into the piping

### Einbaurichtlinien / Installation instructions

#### Einbauraum

Vor Montagebeginn Anschlussachsen ermitteln und festlegen. Einbaumaße aus Maßzeichnungen entnehmen.

Platz bzw. Raumbedarf, sowohl für den Betrieb als auch für die Instandhaltung, vorsehen.

#### Einbau

Zug- und Druckspannungen ausschließen.

#### Installation space

Determine and define the connection axes before starting installation work. Observe the installation dimensions specified in the dimensional drawings.

Ensure that there is sufficient space available for both operation and maintenance, which may include removal.

#### Installation

Make sure that the fittings and piping are not subjected to tensile or compressive stresses.

### Einschweißrichtlinien / Welding instructions

#### Anwendungsbereich

Schweißverbindungen von Einschweißarmaturen mit Rohren nach  
DIN 11850 Reihe 1, 2, 3; OD-Tube; DN EN ISO 1127

#### Schweißverfahren

WIG (Wolfram-Inertgas-Schweißen)

#### Nahtart

- ⇒ Nahtvorbereitung nach DIN 2559 (Fugenform I / für I-Nähte)
- ⇒ Schweißnähte entsprechen EN 25817
  - ⇒ Bewertungsgruppe B (hoch)

#### Area of application

Welding of fittings into pipes according to  
DIN 11850 Reihe 1, 2, 3; OD-Tube; DN EN ISO 112

#### Welding technique

TIG (tungsten inert-gas welding)

#### Type of welding

- ⇒ Preparation of the welding seam according to DIN 2559 (groove shape I / for I-groove)
- ⇒ Welding seams corresponding to EN 25817
  - ⇒ evaluation group B (high)

### Schweißnahtvorbereitung / Weld preparation

Rohrenden plan und rechtwinklig absägen und entgraten (Rohrsägewerkzeug M882). Gehäuseschweißende mit Rohrleitung radial und axial plananliegend justieren (Zentriervorrichtung).

Saw off the pipe ends evenly and at right angles, and debur them (pipe saw M882). Align the welding ends of the valve body and piping radially and axially, ensuring they are fitted flush together (centering device).



An den planliegenden Schweißenden darf kein Spalt entstehen, da bei Ausströmen des Formiergases die Korrosionsbeständigkeit der Schweißnahtverbindung verhindert wird.



There must be no gap at the flush-fitted welding ends as the corrosion resistance of the welded joint would be impaired by the escaping forming gas.

**Schweißen / Welding**

Formiergas anschließen. Heften an 3 – 4 Heftstellen. Schweißart WIG Hand oder Orbital (Automatenschweißen).

Connect the forming gas. Tack at 3 or 4 points. Type of welding: TIG-manual or orbital (automatic welding)

**Schweißzusatzwerkstoff / Weld filler materials**

Werkstoffzuordnung

Material allocation

Werkstoff schweißteile	Geeigneter Schweißzusatzwerkstoff		
	1.4430	1.4440	1.4519
1.4404	X		
1.4435	X	X	X
1.4571	X	X	

Material of parts to be welded	Suitable weld filler materials		
	1.4430	1.4440	1.4519
1.4404	X		
1.4435	X	X	X
1.4571	X	X	

**Schweißnahtbehandlung / Weld finishing**

**Innenbereich**

Schweißnahtnachbearbeitung nicht erforderlich. Verbesserung der Oberflächengüte durch Schleifen (zugängliche Stellen).

**Interior**

Weld finishing not required. Improvement of surface finish by grinding (at accessible points).

**Außenbereich**

Nachbehandlungsverfahren:

- ⇒ Beizen
- ⇒ Bürsten
- ⇒ Schleifen
- ⇒ Polieren

**Exterior**

Weld finishing methods:

- ⇒ pickling
- ⇒ brushing
- ⇒ grinding
- ⇒ polishing

**Reinigung / Cleaning**

Vor der Montage gründliche Reinigung durchführen

Clean thoroughly before assembly.

**Montage / Assembly**

Montage nach Montageanweisung vornehmen.

Assemble the fittings in accordance with the assembly instructions.



**Demontage – Montage / Dismantling – Assembly**



**Vor der Demontage / Before disassembly**



Montage nach Montageanweisung vornehmen.

Do assembly in accordance with assembly instructions.

Vor dem Lösen der Ventilanschlüsse und der Klemmverbindung der Ventilgehäuse müssen immer die folgenden Schritte durchgeführt werden:

Please always take the following steps before loosening the valve connections and clamp connection on the valve housing:

 Gefahr	<ul style="list-style-type: none"> <li>⇒ <b>Sicherstellen, dass während der Wartungs- und Instandhaltungsarbeiten kein Prozess im entsprechenden Bereich abläuft.</b></li> <li>⇒ <b>Alle zum SVP-Umstellventil führenden Rohrleitungselemente entleeren und, wenn nötig, reinigen oder spülen.</b></li> <li>⇒ <b>Steuerluft absperren, sofern sie nicht zur Demontage benötigt wird.</b></li> <li>⇒ <b>Beim Ausbau des Steuerkopfes von federschließenden Ventilen ist die Schließfeder über separaten Handantrieb vorzuspannen.</b></li> <li>⇒ <b>Wird beim Ausbau des Steuerkopfes die Schließfeder nicht vorgespannt, besteht beim Lösen der Klemmverbindung Verletzungsgefahr durch freierwerdende Federspannung des Antriebes</b></li> <li>⇒ <b>Stromversorgung unterbrechen.</b></li> <li>⇒ <b>Das SVP-Umstellventil, wenn möglich, aus dem Rohrleitungsabschnitt herausnehmen.</b></li> </ul>	 Danger	<ul style="list-style-type: none"> <li>⇒ <b>Ensure that there is no work being done in that area when doing service and maintenance work.</b></li> <li>⇒ <b>Evacuate all pipeline elements leading to the SVP changeover valve and clean or rinse if necessary.</b></li> <li>⇒ <b>Shut off the control air if not required for disassembly.</b></li> <li>⇒ <b>Preload closing springs with separate manual drive when removing the actuator of spring-closed valves .</b></li> <li>⇒ <b>If the closing springs are not preloaded when removing the actuator, there might be danger of injury when the clamping joint is loosened because the drive releases spring tension</b></li> <li>⇒ <b>Switch off the power supply .</b></li> <li>⇒ <b>Take the SVP changeover valve out of the pipeline section if possible.</b></li> </ul>
---	--	---	--

<p>Vor der Montage Schäfte und Laufflächen reinigen und einfetten. Dichtelemente vor dem Einbau einfetten.</p> <p><b>Allgem. Fettplan</b></p> <table border="1" style="width: 100%;"> <thead> <tr> <th>Dichtungswerkstoffe</th> <th>Fetttype</th> </tr> </thead> <tbody> <tr> <td>EPDM</td> <td>Paraliq GTE 703</td> </tr> <tr> <td>FPM</td> <td>Paraliq GTE 703</td> </tr> <tr> <td>HNBR</td> <td>Paraliq GTE 703</td> </tr> <tr> <td>VMQ</td> <td>Barierta</td> </tr> </tbody> </table> <p>Laufflächen: Geralin P1</p>  Vorsicht	Dichtungswerkstoffe	Fetttype	EPDM	Paraliq GTE 703	FPM	Paraliq GTE 703	HNBR	Paraliq GTE 703	VMQ	Barierta	<p>Before assembly, clean and grease the sliding surfaces and lubricate the sealing elements.</p> <p><b>General grease type</b></p> <table border="1" style="width: 100%;"> <thead> <tr> <th>Seal materials</th> <th>Grease type</th> </tr> </thead> <tbody> <tr> <td>EPDM</td> <td>Paraliq GTE 703</td> </tr> <tr> <td>FPM</td> <td>Paraliq GTE 703</td> </tr> <tr> <td>HNBR</td> <td>Paraliq GTE 703</td> </tr> <tr> <td>VMQ</td> <td>Barierta</td> </tr> </tbody> </table> <p>Sliding surfaces: Geralin P1</p>  Caution	Seal materials	Grease type	EPDM	Paraliq GTE 703	FPM	Paraliq GTE 703	HNBR	Paraliq GTE 703	VMQ	Barierta
Dichtungswerkstoffe	Fetttype																				
EPDM	Paraliq GTE 703																				
FPM	Paraliq GTE 703																				
HNBR	Paraliq GTE 703																				
VMQ	Barierta																				
Seal materials	Grease type																				
EPDM	Paraliq GTE 703																				
FPM	Paraliq GTE 703																				
HNBR	Paraliq GTE 703																				
VMQ	Barierta																				

**Ventile mit Rückmeldung**

**Valves with feedback**

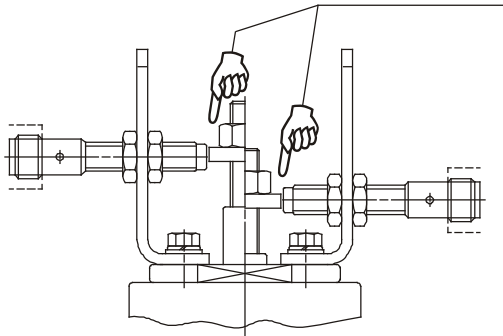

**Nicht in die Rückmeldung greifen  
⇒ Unfallgefahr.**  
Gliedermaßen können gequetscht oder abgetrennt werden.  
**Don't put fingers into check-back signal.  
⇒ Accident risk.**  
Fingers can be crushed or cut off



**Ersatzteile**

**Spare parts**

 <p><b>Ausschließlich Original SÜDMO Ersatzteile verwenden</b></p> <ul style="list-style-type: none"> <li>• SÜDMO-Ersatzteile siehe beige-fügte Ersatzteilliste</li> <li>• Bei Verwendung anderer Ersatzteile → Haftungsausschluss</li> </ul>	 <p><b>Please use only original SÜDMO spare parts</b></p> <ul style="list-style-type: none"> <li>• SÜDMO spare parts see list of spare parts</li> <li>• exclusion of liability by using other spare parts.</li> </ul>
---	---

**Demontage**

**Dismantling**

Austausch der produktberührten Dichtungen

Replacing product-touched seals

SVP-Umstellventil, handbetätigt:  
Reihenfolge 1.1. – 1.11. (Seite 17)

SVP valve, manual operated:  
In succession 1.1. – 1.11. (page 18)

Pneum. SVP-Umstellventil:  
Reihenfolge 2.1. – 2.13. (Seite 20)

Pneum. SVP changeover valve:  
In succession 2.1. – 2.13. (page 20)

Austausch der Antriebsdichtungen

Drive seal replacement

Siehe BAA Z370.03 M2000

In accordance to BAA Z370.03 M2000

**Montage**

**Assembly**

Austausch der produktberührten Dichtungen

Replacing product-touched seals:

SVP-Umstellventil, handbetätigt:  
Reihenfolge 1.11. – 1.1. (Seite 18)

SVP changeover valve, manual operated:  
In succession 1.11. – 1.1. (page 18)

Pneum. SVP-Umstellventil:  
Reihenfolge 2.13. – 2.1. (Seite 20)

Pneum. SVP changeover valve:  
In succession 2.13. – 2.1. (page 20)

Austausch der Antriebsdichtungen:



Drive seal replacement

Siehe BAA Z370.03 M2000

In accordance to BAA Z370.03 M2000



**Montagewerkzeuge / Mounting tools**

Werkzeug Tool	Best.-Nr. Order no.	Verwendung Use
Gabelschlüssel SW 8 - 9 Open-jawed spanner SW 8 - 9 	2300616	- SVP-Umstellventil, handbetätigt SVP changeover valve, manually operated - Pneum. SVP-Umstellventil Pneum. SVP changeover valve
Durchschlag ø4 Piercer ø4 	2300615	- SVP-Umstellventil, handbetätigt SVP changeover valve, manually operated

**SVP-Umstellventil, handbetätigt / SVP changeover valve, manually operated**

1.1. Handrad bis auf Anschlag gegen den Uhrzeigersinn nach oben drehen  
Rotate the handwheel upwards and clockwise to the catch

1.2. Klemme lösen  
Remove clamp

**Demontage / Disassembly**

Reihenfolge / In succession 1.1. – 1.11.

**Montage / Assembly**

Reihenfolge / In succession 1.11. – 1.1.

1.3. Ventiloberteil entnehmen.  
Remove valve upper part

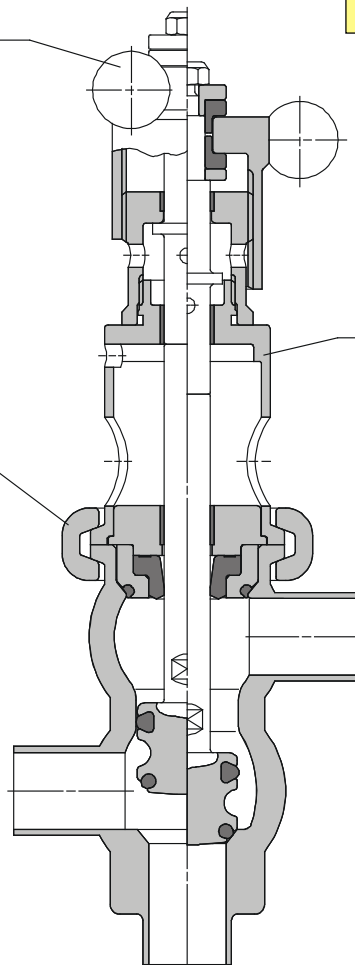

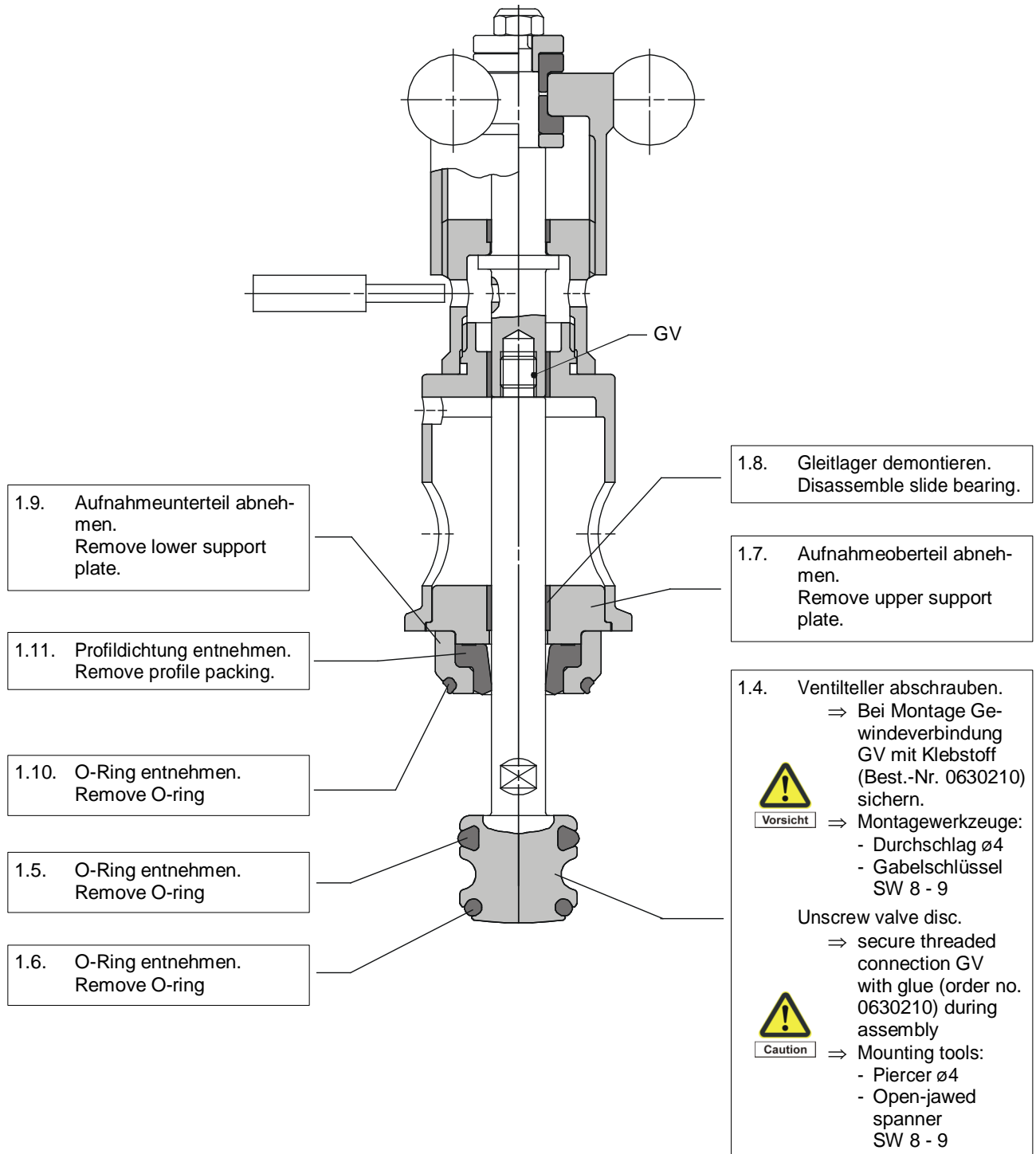

**Pneum. SVP-Umstellventil / Pneum. SVP changeover valve**

**Demontage / Disassembly**

Reihenfolge / In succession 2.1. – 2.13.

**Montage / Assembly**

Reihenfolge / In succession 2.13. – 2.1.

**Demontage – Montage  
Disassembly – Assembly**

Steuerkopf : nach BAA Z370.03

Actuator: see BAA Z370.03

2.1. Druckluft- und elektr. Zu-  
leitung lösen  
Disconnect pneum. and  
electric supply lines

2.5. Ventiloberteil entnehmen.  
Remove valve upper part

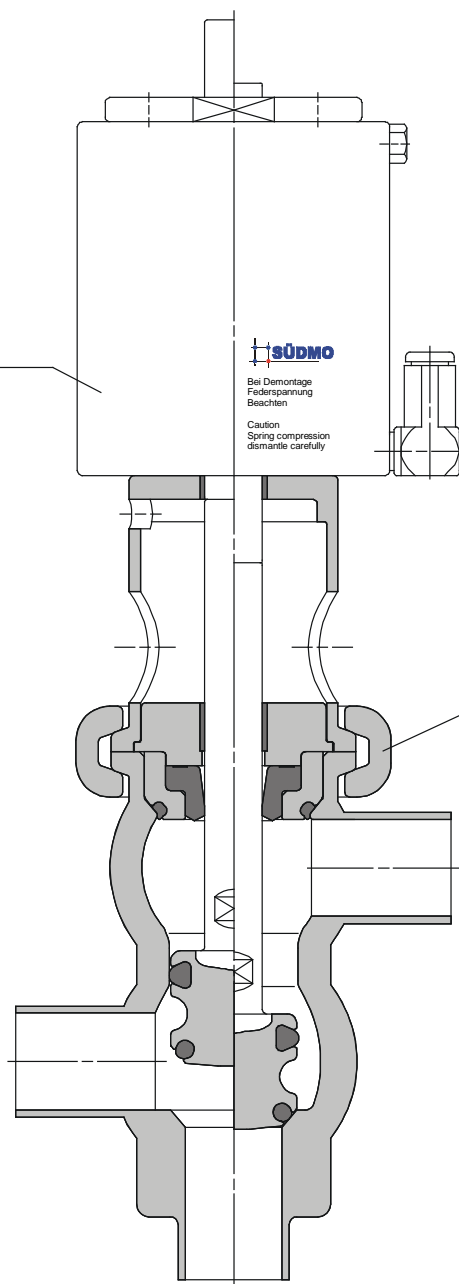

2.2. Antriebsfeder vorspannen  
=> Steuerluftdruck min.  
5 bar (Montagehilfs-  
luft)  
Preload actuator spring  
=> control air min. 5 bar  
(auxiliary assembly  
air)



2.4. Antriebsfeder entspannen  
=> Steuerluftdruck  
0 bar (Montagehilfs-  
luft)  
Unload actuator  
spring  
=> control air 0 bar  
(auxiliary assembly  
air)



2.3. Klemme lösen  
Remove clamp

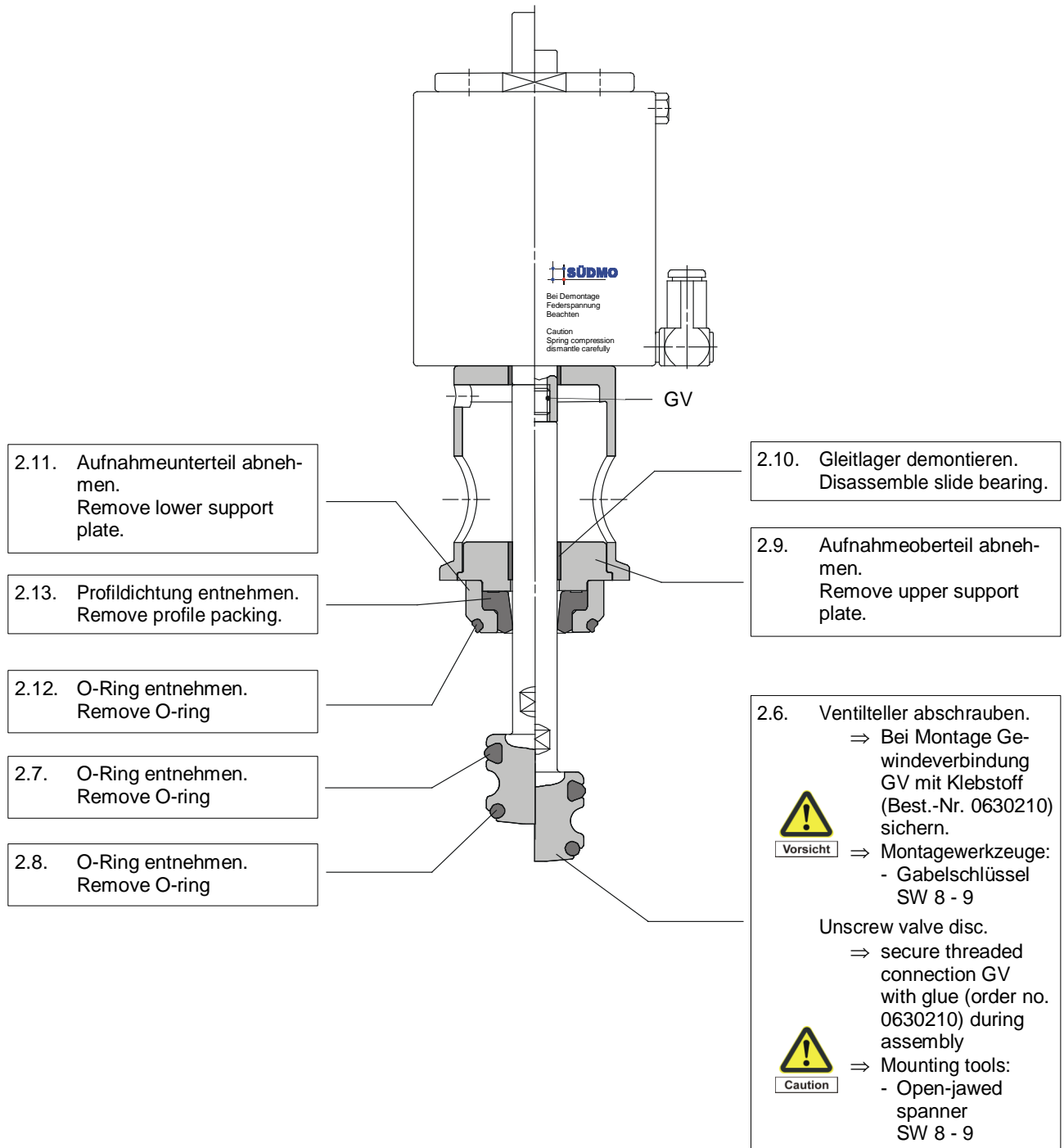

**Montagehinweise / Assembly instructions**

**Ausbau / Removal:**

- ⇒ O-Ring ist formschlüssig unter Vorspannung eingebaut.
- ⇒ Ausbau nach Zeichnung vornehmen.

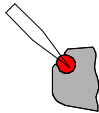

- ⇒  **Dichtungsnut (Nutkanten) nicht beschädigen.**

Vorsicht

- ⇒ O-Ring is installed in positive contact under pretension.
- ⇒ It must be removed as shown in drawing.

- ⇒  **Don't damage sealing groove (edges of groove).**

Caution

**Einbau / Installation:**

- ⇒ O-Ring in Reihenfolge 1- 2, 3 – 4 usw. in die Nut eindrücken.
- ⇒ O-Ring abschnittsweise 1 – 6, 5 – 2 in die Nut einrollen.
- ⇒ Für die Montage Rundkörper aus Kunststoff oder Holz verwenden.

- ⇒  **Verdrehen des O-Rings und Beschädigungen am O-Ring vermeiden.**

Vorsicht

- ⇒ Press O-ring in sequence 1 – 2, 3 – 4 etc. into groove.
- ⇒ Roll O-ring section by section 1 – 6, 5 – 2 etc into groove.
- ⇒ Use round object of plastic or wood for installation.

- ⇒  **Avoid drilling and damaging the O-ring by assembly.**

Caution

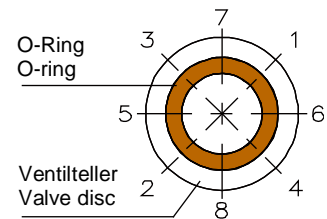

**Inbetriebnahme / Start-up**



**Es ist darauf zu achten, dass keine artfremden Gegenstände im Leitungssystem vorhanden sind.**



**Ensure that no foreign objects are present in the piping system.**

**Funktionsprüfung**

Handausführung:

Schaltung des Ventils durch Betätigung des Schalthebels.

Vor der ersten Produktfahrt muss eine Systemreinigung durchgeführt werden.

Pneum. Ausführung:

Mehrmaliges Schalten des Ventils durch Ansteuerung mit Druckluft.

Vor der ersten Produktfahrt muss eine Systemreinigung durchgeführt werden.

**Dichtheitsprüfung**

Durch Sichtkontrolle prüfen, ob Dichtungen frei von Leckagen sind.

Defekte Dichtungen sind auszutauschen.

**Functional test**

Manual version:

Test valve by actuating the handle.

System must be cleaned before the first product run.

Pneumatic version:

Multiple switching of the valve by means of actuation with compressed air.

System must be cleaned before the first product run.

**Leak test**

Check visually that all seals are free from leaks.

Defective seals must be replaced.

**Instandhaltung / Maintenance**

**Vor der Instandhaltung**

Leitungssystem druck- und flüssigkeitsfrei schalten, Steuerluftzufuhr absperren.

Bei federschlließenden Ventilen ist die Schließfeder über separaten Handantrieb (ggf. Steuerluft) vorzuspannen.



Wird beim Ausbau des Steuerkopfes die Schließfeder nicht vorgespannt, besteht beim Lösen der Klemmverbindung Verletzungsgefahr durch freiwerdende Feder- spannung des Antriebes.

Elektrische Anschlussspannung beachten, gegebenenfalls Stromzufuhr abschalten.

Instandhaltungsarbeiten sind nur Fach- personal durchzuführen.

**Before maintenance**

Depressurize piping system, drain all liquid and shut off control air supply.

On spring-closed valves, the closing spring must be preloaded via separate manual control (with control air if necessary).



Failure to preload the closing spring when removing the actuator leads to a risk of injury when the clamp connection is opened due to release of the spring force.

Pay due regard to the electric supply voltage; switch off the power supply if necessary.

Maintenance work must be carried out by qualified and trained personnel only.

**Inspektion**

SÜDMO-Ventile brauchen nicht gesondert gewartet werden. Zwischen den Instandsetzungsintervallen sollte jedoch durch visuelle, periodische Prüfung die Dichtigkeit und Funktion überwacht werden

**Inspection**

SÜDMO valves do not special maintenance. Between maintenance intervals, however, the seal tightness and correct operation should be verified by means of a periodic visual inspection

**Wartung**

Praxisgerechte Wartungsintervalle können nur durch den jeweiligen Anwender/Betreiber ermittelt werden, da diese von folgenden Einsatzparametern abhängig sind:

- ⇒ Einsatzdauer pro Tag
- ⇒ Schaltintervalle
- ⇒ Art des Produktes
- ⇒ Art der Reinigung (CIP / SIP)

Als Richtwerte können wir folgende Daten empfehlen:

- ⇒ für Flüssigkeiten mit festen Bestandteilen und Temperaturen von 80° C bis 100° C ca. alle 3 – 6 Monate
- ⇒ für Flüssigkeiten mit festen Bestandteilen und Temperaturen von 60° C ca. alle 12 Monate
- ⇒ für Flüssigkeiten ohne feste Bestandteile und Temperaturen von max. 60° C ca. alle 24 Monate.

In Reinigungsanlagen werden Intervalle von 12 Monaten empfohlen.

Selbstverständlich setzen die genannten Werte auch die chemische Beständigkeit des Dichtungsmaterials voraus.

**Preventive maintenance**

Practice-oriented maintenance intervals can only be determined by the respective user/operator as they are dependent on the following application parameters:

- ⇒ Operating frequency
- ⇒ Switching intervals
- ⇒ Type of product
- ⇒ Type of cleaning (CIP / SIP)

We can recommend the following data as guide values:

- ⇒ for liquids with solid particles and temperatures of 80 °C to 100 °C approx. every 3 – 6 months.
- ⇒ for liquids with solid particles and temperatures of 60 °C approx. every 12 months.
- ⇒ for liquids without solid particles and with temperatures of max. 60 °C approx. every 24 months.

In cleaning systems, intervals of 12 months are recommended.

The intervals stated above are, of course, based on the assumption that the seal materials are sufficiently chemical-resistant.

**Ersatzteilliste / List of spare parts**

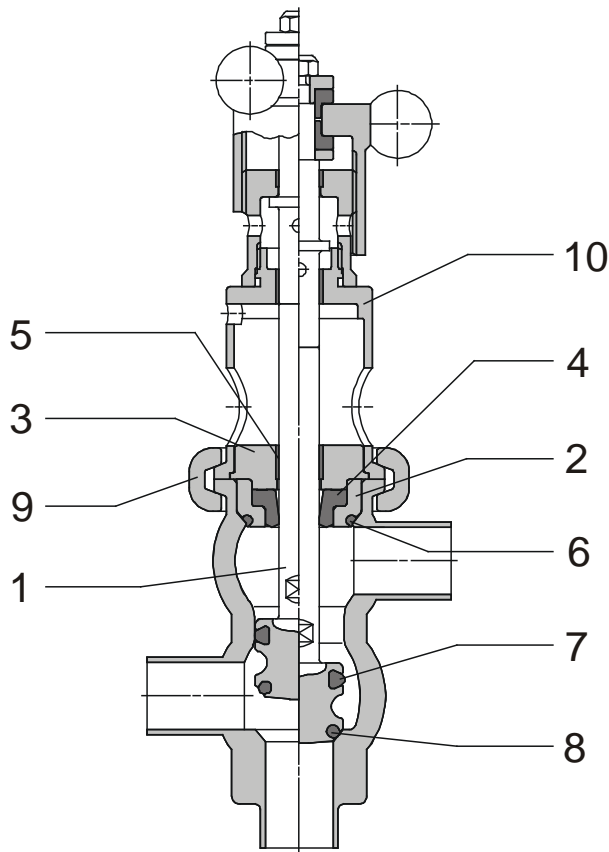

Pneum. Steuerkopf  
siehe BAA Z370.03  
Pneum. actuator  
see BAA Z370.03

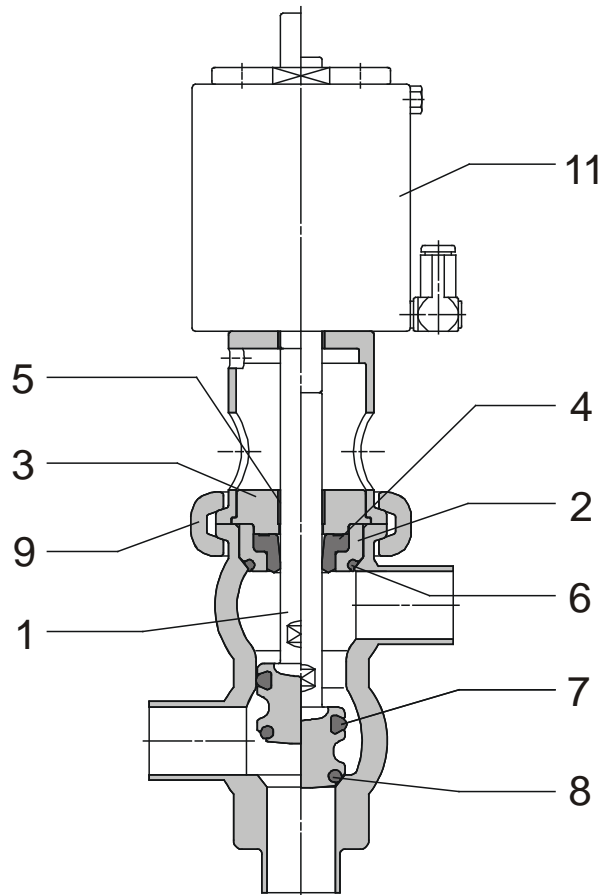

Pos.	Stück Pieces	Benennung Denomination	Werkstoff Material	Best.-Nr. Order no.
1	1	Ventilteller / Valve disc	1.4404	2130028
2	1	Aufnahmeunterteil / Lower support plate	1.4404	2129498
3	1	Aufnahmeoberteil / Upper support plate	1.4404	2129497
4	1	Profildichtung / Profile packing *	EPDM - FDA	2129336
			VMQ	
			HNBR	
			FPM	
5	1	Gleitlager / Slide bearing *	IGLIDUR	0459529
6	1	O-Ring / O-ring *	EPDM - FDA	2106890
			VMQ	
			HNBR	
			FPM	
7	1	O-Ring / O-ring *	EPDM - FDA	0963702
			VMQ	
			HNBR	
			FPM	
8	1	O-Ring / O-ring *	EPDM - FDA	2104210
			VMQ	
			HNBR	
			FPM	
9	1	Klemme / Clamp	1.4301	0034421
10	1	Handbetätigung / Manual drive		2127178
11	1	Pneum. Steuerkopf / Pneum. actuator		
		Luftöffnend – federschließend Air opened – spring closed		2130003
		Federöffnend – luftschießend Spring opened – air closed		2130006
		Luftöffnend – luftschießend Air opened – air closed		2130007
	1	Dichtungssatz kpl. best. aus: Compl. set of gaskets consist. of: *	EPDM - FDA	2130545
			VMQ	
			HNBR	
			FPM	

**EG-Herstellererklärung / EC Manufacturer's Declaration**

Im Sinne der EG-Richtlinie Maschinen 89/392/EWG, Anhang II B

In accordance with the EC Machinery Directive 89/392/EEC, Annex II B

Hiermit erklären wir in alleiniger Verantwortung, daß die

We hereby declare on our own sole responsibility that the

**SVP-Umstellventile**

**Typ:** S290 / S390  
**Artikel-Nr.:** S290 – S 293 / S390 – S393

**SVP changeover valves**

**type:** S290 / S390  
**catalogue no.:** S291 – S 293 / S391 – S393

Und die daraus hergestellten Ventilknoten auf die sich diese Erklärung bezieht, mit den/der unten aufgeführten Norm(en) oder normativen Dokument(en) übereinstimmt.

And the valve manifolds made up thereof and to which this declaration refers, meet the standard(s) and normative document(s) mentioned below.

**Angewandte harmonisierte europäische Normen:**

- ⇒ EN 292-1
- ⇒ EN 292-2; EN 60 204-1

**Applied harmonized European standards:**

- ⇒ EN 292-1
- ⇒ EN 292-2; EN 60 204-1

**Angewandte nationale Normen und technische Spezifikationen:**

- ⇒ UVV 1.2 (VBG 121) Lärm
- ⇒ UVV 10.0 (VBG 5) Kraftbetriebene Arbeitsmittel

**Applied national standards and technical specifications:**

- ⇒ UVV 1.2 (VBG 121) Noise
- ⇒ UVV 10.0 (VBG 5) Power-driven work equipment

**Erklärung:**

Die Inbetriebnahme des Ventils/Ventilknotens ist solange untersagt, bis festgestellt wurde, dass die Anlage, in die dieses Ventil/dieser Ventilknoten eingebaut werden soll, den Bestimmungen aller einschlägigen, zutreffenden EG-Richtlinien entspricht.

**Declaration:**

The valve or valve manifold may not be commissioned until it has been established that the plant into which this valve or valve manifold is to be installed meets the regulations of all relevant and applicable EC directives.

Riesbürg, 09.02.2006

  
\_\_\_\_\_  
Geschäftsführer / Directing Manager  
Stephan Thomaschki

### CE-Kennzeichnung / CE designation

Die Nennweiten DN 25 und kleiner sind per Definition der Druckgeräterichtlinie „Richtlinie 97/23/EG“ nach Art. 3 Abs. 3 gute Ingenieurpraxis definiert und **dürfen daher nicht** CE-gekennzeichnet werden.

Diameters of DN 25 and smaller are defined according to the definition of the pressure equipment directive „Guideline 97/23/EC“ article 3 paragraphe 3 – good engineering practice - and are not allowed to be marked CE.



**Serviceanschrift / Service adress**

SÜDMO Components GmbH

*Industriestraße 12  
73469 Riesbürg - Germany*

*Phone ++49 (0) 9081-803-01*

*Fax ++49 (0) 9081-803-0158*

*E-Mail: info@sudmo.de*

*Homepage: www.sudmo.com*

© 2006 SÜDMO Components GmbH

Technische Änderungen vorbehalten  
We reserved the right for technical modification